



Product Range.



## ABOUT RHINO



Rhino Products are Europe's leading manufacturers of commercial vehicle accessories. With a range that includes roof racks, bars, ladder transportation systems, rear steps, pipe carriers, door ladders and internal racking, we supply products of unrivalled quality for professional van users around the world. Our products are available worldwide through a comprehensive network of stockists, fitting centres, converters and online resellers.

We have been able to lead the way in the commercial vehicle accessory field across Europe, setting the standards for 20 years in terms of:

- **Quality** - providing accessories that are safe, reliable and stand the test of time.
- **Innovation** - refining every aspect of each product to help make the work of van users easier and more efficient.
- **Exceptional service** - ensuring our utmost in customer service to our partners around the world.



Rhino Products ist der führende europäische Hersteller von Zubehör für Nutzfahrzeuge. Mit einem breiten Angebot an Dachkörbe, Dachträgern, Leitertransportsystemen, Hecktrittstufen, Transportrohren, Hecktürleitern und Nutzfahrzeugeinrichtungen liefern wir hochwertige Produkte an professionelle Kunden auf der ganzen Welt. Unsere Produkte sind weltweit über ein umfangreiches Netz von Händlern, Montagezentren, Umbauer und Online-Händlern erhältlich.

Wir sind europaweit führend im Bereich des Zubehörs für Nutzfahrzeuge und haben seit 20 Jahren den Standard in diesem Bereich gesetzt:

- **Qualität** - Lieferung von Produkten, die sicher, zuverlässig und langlebig sind.
- **Innovation** - Verbesserung aller Aspekte jedes Produkts, um die Arbeit der Benutzer einfacher und effizienter zu machen.
- **Außergewöhnlicher Service** - wir bieten unseren Partnern auf der ganzen Welt ein Maximum an Kundenservice.



Rhino Products is Europa's toonaangevende fabrikant van accessoires voor bedrijfswagens. Met een breed assortiment van o.a. imperiaals, dakdragers, laddertransportsystemen, achteropstappen, transportkokers, achterdeurladders en bedrijfswageninrichtingen, leveren wij producten van hoogwaardige kwaliteit aan professionele gebruikers over de hele wereld. Onze producten zijn wereldwijd verkrijgbaar via een uitgebreid netwerk van distributeurs, montagecentra, ombouwers en online verkopers.

Wij hebben in heel Europa het voortouw kunnen nemen op het gebied van accessoires voor bedrijfsvoertuigen en hebben gedurende 20 jaar de norm bepaald op het gebied van:

- **Kwaliteit** - het leveren van accessoires die veilig, betrouwbaar en duurzaam zijn.
- **Innovatie** - het verfijnen van elk aspect van ieder product om het werk van de gebruikers gemakkelijker en efficiënter te maken
- **Uitzonderlijke service** - het waarborgen van het maximale in klantenservice aan onze partners over de hele wereld.



Fabricant leader en Europe d'accessoires pour utilitaires. Grâce à une gamme comprenant des galeries, barres de toit, systèmes de transport d'échelles, marchepieds arrière, marchepieds latéraux, porte-tubes, échelles de porte et rayonnage intérieur, nous fournissons des produits d'une qualité inégalée aux utilisateurs d'utilitaires professionnels dans le monde entier. Nos produits sont disponibles au Royaume-Uni, en Europe et dans le reste du monde, par le biais d'un réseau complet de centres de pose, ateliers de transformation et revendeurs en ligne.

Nous avons ouvert la voie dans le domaine des accessoires pour utilitaires à travers l'Europe, en établissant les normes depuis 20 ans en termes de:

- **Qualité** - en fournissant des accessoires sûrs, fiables et à l'épreuve du temps.
- **Innovation** - en perfectionnant chaque aspect de chaque produit afin de rendre la tâche des utilisateurs de fourgons plus facile et plus efficace.
- **Service exceptionnel** - en assurant un service client inégalé à tous nos partenaires du monde entier.

# OUR LOCATIONS



Rhino Products is an international group of companies, with dedicated sites in the Netherlands, Poland, Sweden, and France.

Headquartered in the UK, we now have two manufacturing facilities: AVS Steps factory in Deeside, North Wales, and a flagship factory in Ellesmere Port called Rhino House, where the main offices are also located. Thanks to having stock in our European warehouses we can provide rapid shipment and keep the delivery time to our European partners as short as possible.



Rhino Products hat sich aus niedrigen Anfängen zu einer internationalen Unternehmensgruppe entwickelt, mit Niederlassungen in den Niederlanden, Polen, Schweden und Frankreich.

Unser Hauptsitz befindet sich im Vereinigten Königreich, wo wir zwei Produktionsstätten haben: AVS Steps in Deeside (Nordwales) und Rhino House in Ellesmere Port (England). Hier befindet sich auch die Unternehmenszentrale. Dank unseres Lagerbestands in unseren europäischen Lagern können wir einen schnellen Versand gewährleisten und die Lieferzeiten für unsere europäischen Partner so kurz wie möglich halten.



Rhino Products is gegroeid van een bescheiden begin tot een internationale groep van bedrijven, met vestigingen in Nederland, Polen, Zweden en Frankrijk.

Het hoofdkantoor is gevestigd in het Verenigd Koninkrijk en we beschikken over twee productiefaciliteiten: AVS Steps in Deeside (Noord-Wales) en het Rhino House in Ellesmere Port (Engeland). Hier is tevens het hoofdkantoor gevestigd. Dankzij de voorraad in onze Europese magazijnen kunnen we snel leveren en de levertijd voor onze Europese partners zo kort mogelijk houden.



Après des débuts humbles, Rhino Products est devenu un groupe international d'entreprises, avec des activités aux Pays-Bas, en Pologne, en Suède et en France.

Notre siège social se trouve au Royaume-Uni et nous disposons de deux sites de production : AVS Steps à Deeside (Nord du Pays de Galles) et Rhino House à Ellesmere Port (Angleterre). C'est là aussi que se trouve le siège principal. Grâce à notre stock dans nos entrepôts européens, nous pouvons assurer une expédition rapide et maintenir le délai de livraison à nos partenaires européens aussi court que possible.

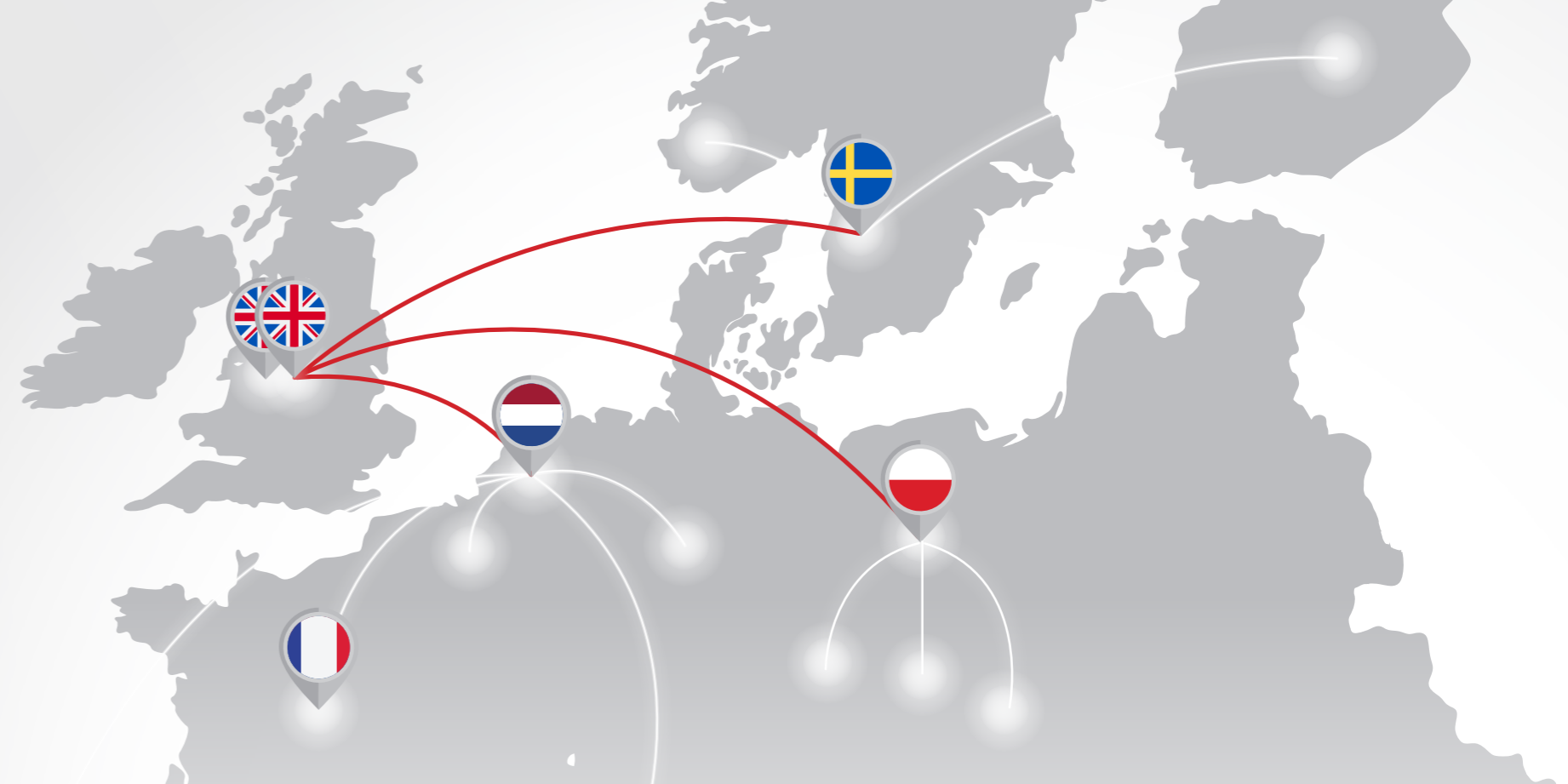

**Rhino** Rhino Products Factory, Cheshire, England



**avs steps** AVS Steps Factory, Flintshire, North Wales



**Rhino** Venlo, Netherlands



**Rhino** Gothenburg, Sweden



**Rhino** Krosno, Poland

2003



**Rhino Products formed at Buckley - UK**

Gründung von Rhino Products in Buckley - UK  
Opriching van Rhino Products in Buckley - UK  
Création de Rhino Products à Buckley - UK

2016



**Rhino Products Nordic opens in Sweden**

Eröffnung von Rhino Products Nordic in Schweden  
Opening Rhino Products Nordic in Zveden  
Ouverture de Rhino Products Nordic en Suède

2018

**Rhino Products Europe open distribution centre in the Netherlands**

Eröffnung des Vertriebszentrums und Büros in den Niederlanden Rhino Products Europe  
Opening van een distributiecentrum en kantoren in Nederland Rhino Products Europe  
Ouverture du centre de distribution Rhino Products Europe aux Pays-Bas



**Acquisition of Hubb Systems**

Übernahme von Hubb Systems  
Overname van Hubb Systems  
Acquisition de Hubb Systems



2022

**Rhino Products SARM opens in France**

Eröffnung von Rhino Products Frankreich  
Opening Rhino Products Frankrijk  
Ouverture de Rhino Products SARM en France

2023



**Rhino Products Eastern Europe distribution centre opens in Poland**

Eröffnung des Vertriebszentrums und Büros in Polen Rhino Products Eastern Europe  
Opening van een distributiecentrum en kantoren in Polen Rhino Products Eastern Europe  
Ouverture du centre de distribution Rhino Products Eastern Europe aux Pologne

2010

**Rhino Products Europe opens in the Netherlands**

Eröffnung von Rhino Products Europe in den Niederlanden  
Opening Rhino Products Europe in Nederland  
Ouverture de Rhino Products Europe aux Pays-Bas



**Deeside factory and offices open in North Wales**

Eröffnung der Fabrik und der Büros in Deeside - Nordwales  
Opening van fabriek en kantoren in Deeside - Noord Wales  
Ouverture de l'usine et des bureaux de Deeside, dans le nord du Pays de Galles



**Acquisition of AVS Steps**

Übernahme von AVS Steps  
Overname van AVS Steps  
Acquisition de AVS Steps

2017

**Rhino Products Eastern Europe sales office opens in Poland**

Eröffnung eines Vertriebsbüros von Rhino Products Osteuropa in Polen  
Opening van een verkoopkantoor van Rhino Products Oost-Europa in Pole  
Ouverture du bureau de ventes Rhino Products Eastern Europe en Pologne



**New head office and factory in Ellesmere Port, Cheshire**

Neuer Hauptsitz und Fabrik in Ellesmere Port, Cheshire  
Nieuw hoofdkantoor en fabriek in Ellesmere Port, Cheshire  
Nouveau siège social et usine à Ellesmere Port, Cheshire

2020



**LDC invests in Rhino Products**

LDC investiert in Rhino Products  
LDC investeert in Rhino Products  
LDC investit dans le Groupe Rhino Products



# INNOVATION ACCREDITATIONS AND QUALITY



At Rhino Products we continually push the boundaries of product design and innovation, with an in-house team of experienced design engineers responsible for new product development and continuous improvement of our current range.

Having worked with an extensive range of fleets over the years, we know there sometimes isn't a one-size-fits-all solution to some requirements, and we are able to offer bespoke engineering solutions to create a product tailored to any specified needs.

Quality remains at the forefront of all that we do at Rhino Products, with all products undergoing three rigorous stages of testing and accreditation before they reach the market. Our quality teams at both of our manufacturing sites ensure that every product that leaves our factory is of the best possible standard, working only with trusted, ethical, and accredited suppliers.

Thanks to our extensive quality and testing processes, customers can have peace of mind knowing that their new accessories have been tested to the highest safety standards.



Wir bei Rhino Products erweitern ständig die Grenzen von Produktdesign und -innovation. Unser eigenes Team von erfahrenen Konstrukteuren ist für die Entwicklung neuer Produkte und die ständige Verbesserung unserer aktuellen Produktpalette verantwortlich.

Da wir im Laufe der Jahre mit einer Vielzahl von Flotten zusammengearbeitet haben, wissen wir, dass es manchmal keine Einheitslösung für bestimmte Anforderungen gibt. Wir können maßgeschneiderte technische Lösungen anbieten, um ein auf spezifische Bedürfnisse zugeschnittenes Produkt zu schaffen.

Qualität steht bei Rhino Products immer an erster Stelle. Alle Produkte durchlaufen drei strenge Test- und Zertifizierungsphasen, bevor sie auf den Markt kommen. Die Qualitätsteams an unseren beiden Produktionsstandorten sorgen dafür, dass jedes Produkt, das unser Werk verlässt, den höchstmöglichen Standards entspricht. Wir arbeiten nur mit zuverlässigen, ehrlichen und anerkannten Lieferanten zusammen.

Dank unserer umfangreichen Qualitäts- und Prüfverfahren können unsere Kunden sicher sein, dass ihr neues Produkt nach den höchsten Sicherheitsstandards.



Bij Rhino Products verleggen we voortdurend de grenzen van productontwerp en innovatie. Ons eigen team van ervaren ontwerpers is verantwoordelijk voor de ontwikkeling van nieuwe producten en de voortdurende verbetering van ons huidige assortiment.

Omdat we in de loop der jaren met een groot aantal wagenparken hebben gewerkt, weten we dat er soms geen pasklare oplossing is voor bepaalde eisen. We kunnen technische oplossingen op maat bieden om een product te maken dat is afgestemd op specifieke behoeften.

Kwaliteit blijft voorop staan bij alles wat we doen bij Rhino Products. Alle producten ondergaan drie strenge testfasen en certificering voordat ze op de markt komen. De kwaliteitsteams op onze beide productielocaties zorgen ervoor dat elk product dat onze fabriek verlaat aan de hoogst mogelijke normen voldoet. Wij werken uitsluitend met betrouwbare, eerlijke en erkende leveranciers.

Dankzij onze uitgebreide kwaliteits- en testprocedures kunnen klanten er op vertrouwen dat hun nieuwe producten zijn getest volgens de hoogste veiligheidsnormen.



Rhino Products repousse sans cesse les limites de la conception de produits et de l'innovation, grâce à une équipe interne d'ingénieurs concepteurs expérimentés, chargés du développement de nouveaux produits et de l'amélioration continue de notre gamme actuelle.

Ayant collaboré avec un vaste éventail de parcs au cours des années, nous savons que parfois il n'existe pas de solution taille unique répondant à certaines exigences, et nous pouvons proposer des solutions techniques sur mesure afin de créer un produit adapté à tous les besoins de spécifications.

La qualité reste au premier plan de toutes les réalisations de Rhino Products, tous les produits faisant l'objet de trois stades rigoureux de test et d'accréditation avant d'être mis sur le marché. Les équipes qualité de nos deux sites de fabrication s'assurent que chaque produit qui quitte l'usine est du meilleur niveau possible, en travaillant uniquement avec des fournisseurs de confiance, accrédités et responsables.

Grâce à nos processus exhaustifs de test et de qualité, les clients ont la tranquillité d'esprit de savoir que leurs nouveaux accessoires ont été testés selon les normes les plus élevées.

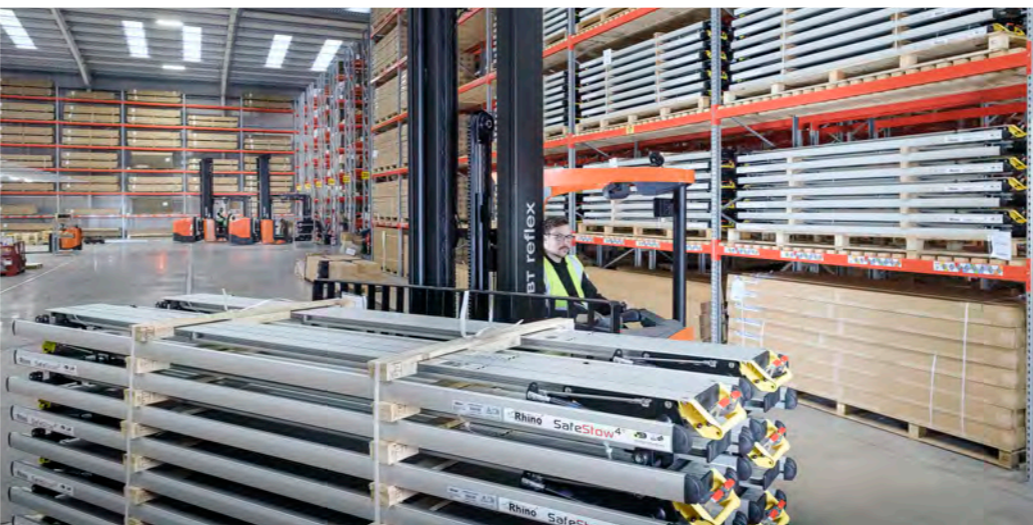
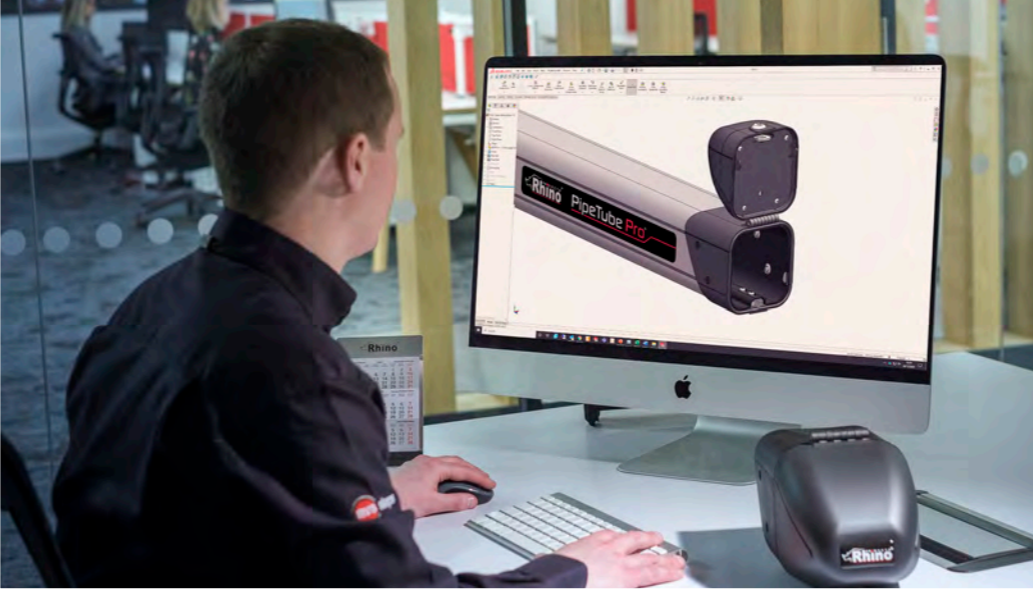

NEW

# MR4

## Van Racking



Our MR4 range takes the Rhino principles of quality, innovation and stunning aesthetics to a whole new product group with our first internal van product in our 20-year history.

- Bespoke fitting kits for every vehicle – quick and easy fitting process
- Most popular configurations are flat-packed and in-stock ready for same day despatch
- Stunning aesthetics that our customers have come to expect from Rhino
- Modular design – easily customisable for any commercial van
- Leg panels and shelves made from powder coated high-tensile steel, strong yet lightweight
- Sleek, modern aluminium drawer fronts
- Range of stylish, additional accessories also available
- Externally crash tested



Unsere MR4-Serie setzt die Rhino-Prinzipien von Qualität, Innovation und gutem Design in einer völlig neuen Produktreihe um. Dies ist das erste Produkt für den Einbau in den Laderaum einem Nutzfahrzeug in unserer 20-jährigen Geschichte.

- Maßgeschneiderte Montagesätze für jedes Fahrzeug – Schnelle und eenvoudige montage
- Die meisten gängigen Konfigurationen sind flach verpackt und auf Lager, so dass sie noch am selben Tag versandt werden können
- Schönes Design, wie es unsere Kunden von Rhino erwarten
- Modulares Design - leicht an jedes Nutzfahrzeug anzupassen
- Seitenrahmen und Einlegeböden sind hergestellt aus pulverbeschichtetem Stahl, stabil und dennoch leicht
- Elegante, modern Aluminium Schubladefronten
- Verschiedene zusätzliche Zubehörteile verfügbar
- Externer Crashtest



Onze MR4-serie neemt de Rhino-principes van kwaliteit, innovatie en goede vormgeving over in een geheel nieuwe reeks van producten. Dit is ons eerste product voor de montage in de laadruimte van een bestelwagen in onze 20-jarige geschiedenis.

- Montagekits op maat voor elk voertuig – Schnelle und einfache Montage
- De meeste populaire configuraties zijn plat verpakt en op voorraad zodat ze klaar zijn om nog dezelfde dag te worden verzonden
- Prachtige vormgeving die onze klanten gewend zijn van Rhino
- Modulair ontwerp - gemakkelijk aan te passen aan elke bedrijfswagen
- Gemaakt van gepoedercoat staal, sterk en toch licht van gewicht
- Elegante, modern aluminium ladefronten
- Diverse extra accessoires beschikbaar
- Extern crash getest



Notre gamme MR4 réunit les principes Rhino de qualité, d'innovation et d'esthétique exceptionnelle dans un groupe de produits entièrement nouveaux, avec notre premier accessoire intérieur pour utilitaire en 20 ans d'histoire.

- Kits de montage adaptés à chaque véhicule - fixation par vis autoperceuses au côté et au plancher du véhicule
- Les configurations les plus populaires sont emballées à plat et en stock, prêtes à être expédiées le jour même
- L'esthétique exceptionnelle que les clients attendent de Rhino
- Conception modulaire – facile à personnaliser pour tout véhicule commercial
- Panneaux de pieds et étagères en acier à haute résistance thermolaqué, solides mais légers
- Façades de tiroirs en aluminium élégantes et modernes
- Choix d'accessoires complémentaires
- Testé en collision à l'extérieur



Scan to watch the video



### High-tensile steel legs and shelves

Seitenrahmen und Einlegeböden sind aus hochwertigem Stahl gefertigt  
Zijstaanders en legborden zijn gemaakt van hoogwaardig staal  
Pieds et étagères en acier à haute résistance



### Sleek, modern aluminium drawer fronts

Elegante, modern Aluminium Schubladefronten  
Elegante, modern aluminium ladefronten  
Façades de tiroirs en aluminium élégantes et modernes



### Easy assembly and easy fitting thanks to bespoke fitting kits

Einfache Montage durch maßgeschneiderter Montagesätze  
Eenvoudig te monteren dankzij op maat gemaakt montagekits  
Montage et montage faciles grâce à des kits de montage sur mesure

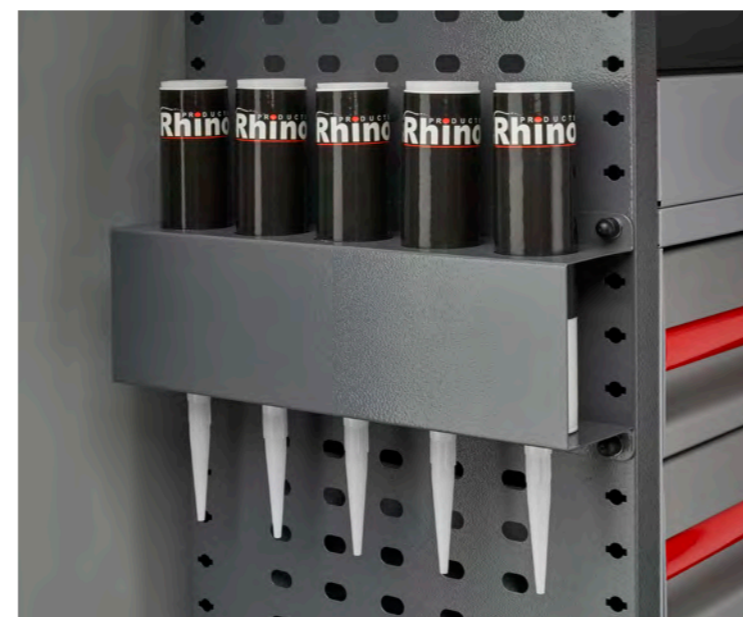

# KammBar Pro®



The premium aluminium roof bar system for commercial vehicles.

- Made from anodised aluminium – lightweight yet extremely strong
- Highly aerodynamic bar profile that minimises the wind noise
- Pre-assembled legs for quick and easy fitting
- Comes complete with a fitting kit that includes bespoke pads and spacers, tailored to the mounting points of every vehicle
- 2 pairs of load stops included in every set of bars
- Lock upgrade kits available for additional security and theft deterrence
- Configurations available: 2, 3, 4 bar sets



Das Premium-Dachträgersystem aus Aluminium für Nutzfahrzeuge.

- Hergestellt aus eloxiertem Aluminium - leicht und doch extrem stark
- Das aerodynamische Profil des Querträgers sorgt für minimale Windgeräusche
- Vormontierte Füße für eine schnelle Montage
- Geliefert mit einem Montagesatz mit separaten Polstern und Einsätzen, die speziell für die Befestigungspunkte jedes Nutzfahrzeugs entwickelt wurden
- 2 Paar Seitenstützen sind enthalten bei jeden Dachträgersatz
- Für zusätzlichen Diebstahlschutz sind Schlosssätze erhältlich
- Erhältlich in Sätzen von 2, 3 oder 4 Querstangen



Het premium aluminium dakdragersysteem voor bedrijfswagens.

- Gemaakt uit geanodiseerd aluminium - licht van gewicht maar toch uitermate sterk
- Het aerodynamische profiel van de dwarsdragers zorgt voor minimal windgeruis
- Voorgemonteerde voetjes voor een snelle montage
- Geleverd met een montageset met aparte pads en vulstukken, specifiek passend op de bevestigingspunten van elke bestelwagen
- 2 paar laadstops worden meegeleverd bij iedere set dakdragers
- Slotensets zijn beschikbaar voor een extra diefstalbeveiliging
- Beschikbaar in sets van 2,3 of 4 dwarsdragers



Le système haut de gamme de barres de toit en aluminium pour véhicules utilitaires.

- En aluminium anodisé - système léger mais ultra robuste
- Profil de barres très aérodynamique minimisant le bruit de vent
- Pieds préassemblés pour un montage facile et rapide
- Livré avec un kit de montage comprenant des patins et entretoises adaptés aux points de montage de chaque véhicule
- 2 paires de butées de charge fournies avec chaque jeu de barres
- Kits de verrouillage renforcé pour plus de sécurité et protection contre les vols
- Configurations disponibles : Jeux de 2, 3 et 4 barres

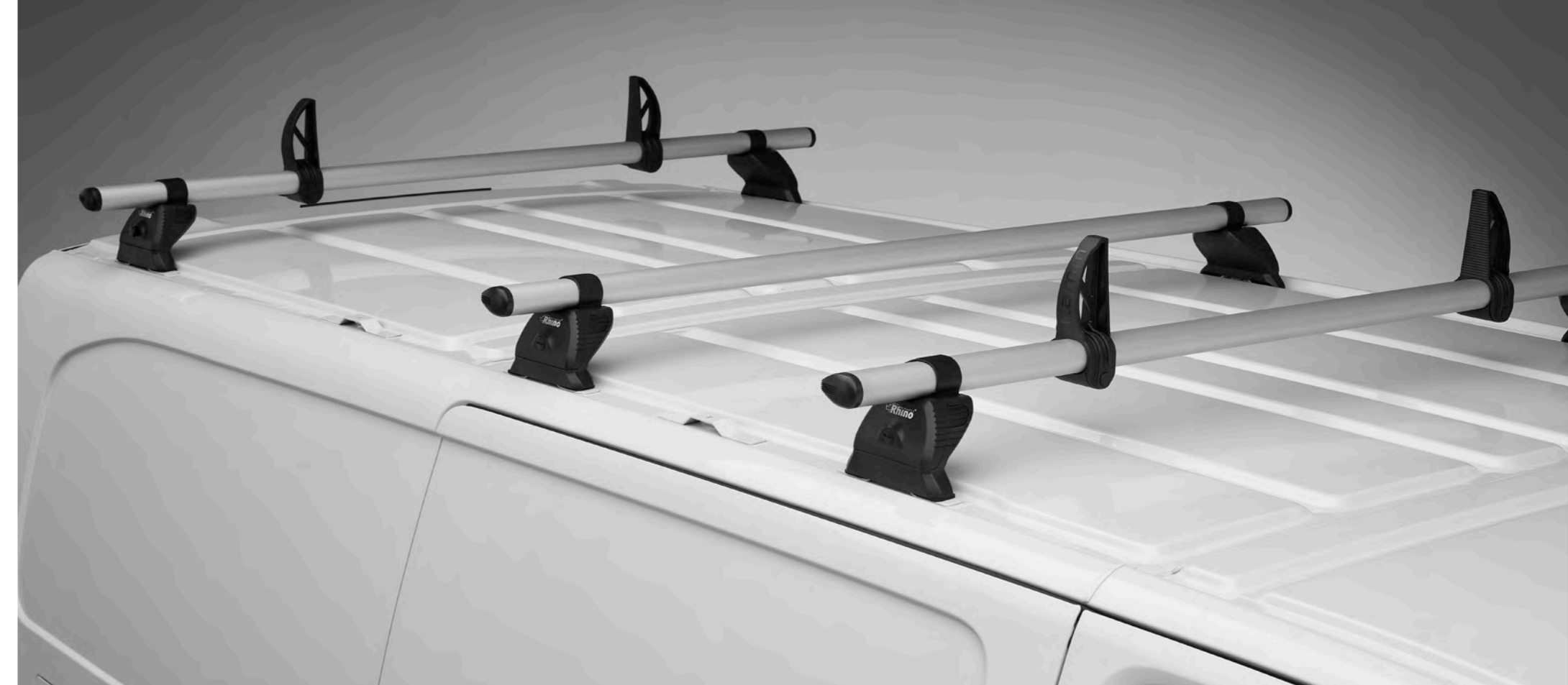

Scan to watch the video

#KammGeneration



**Pre-assembled legs with plastic cowls**

Fußabdeckungen  
Afdekkappen voor de voetjes  
Pieds couverts



**Beacon bracket as an option**

Halterung Rundumleuchte als Zubehör erhältlich  
Zwaailichthouder als accessoire beschikbaar  
Support de gyrophare en option



**New aluminium roller available**

Neue aluminium Leiterrolle erhältlich  
Nieuwe aluminium ladderrol beschikbaar  
Nouveau rouleau en aluminium disponible



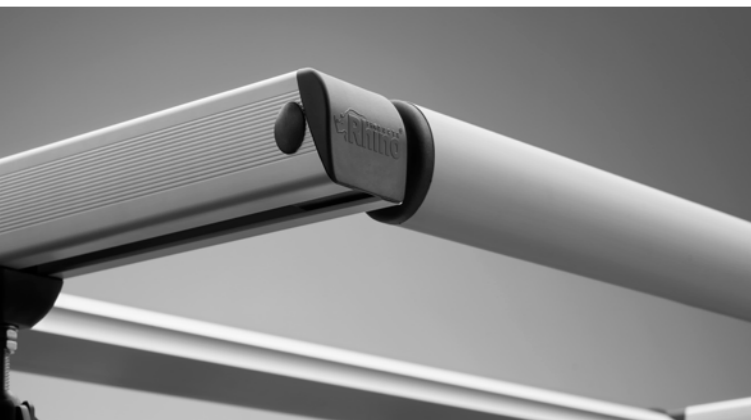
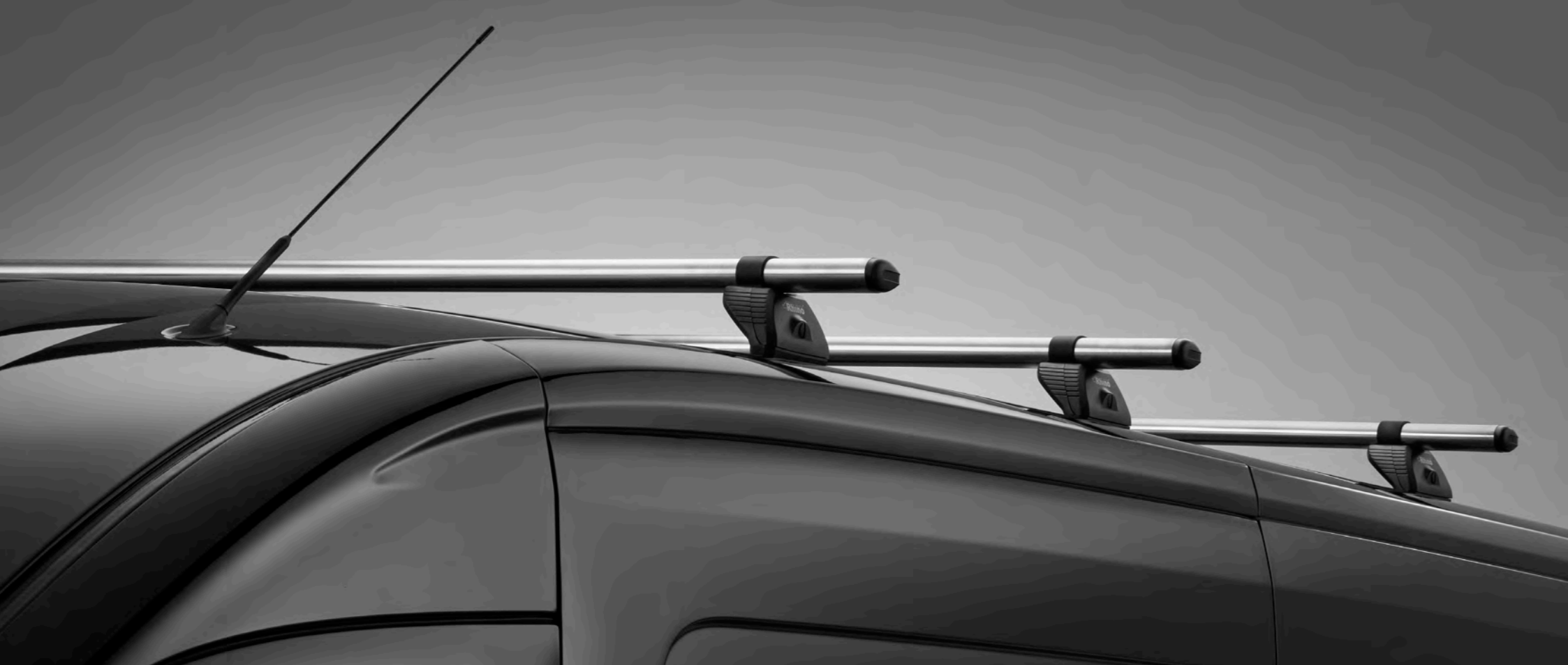

**Aluminium roller available**  
Aluminium Leiterrolle erhältlich  
Aluminium ladderrol beschikbaar  
Rouleau en aluminium disponible



**Beacon bracket as an option**  
Halteung Rundumleuchte als Zubehör erhältlich  
Zwaailichthouder als accessoire beschikbaar  
Support de gyrophare en option

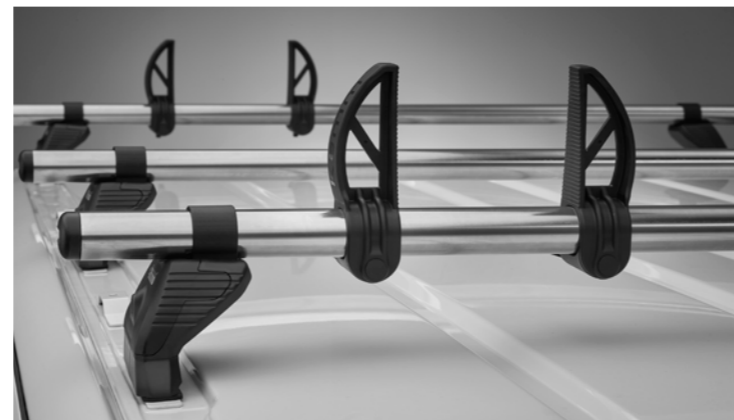

**2 pairs of load stops included in every set of bars**  
2 Paar Seitenstützen sind enthalten bei jeden Dachträgersatz  
2 paar laadstops worden meegeleverd bij iedere set dakdragers  
2 paires de butées de charge fournies avec chaque jeu de barres

# KammBar Fleet®



The successor to the incredibly popular DeltaBar system, KammBar Fleet is the most durable steel roof bar system from Rhino, featuring our most aerodynamic "Kamm" bar profile.

- Made from high tensile steel
- Covered with an inorganic topcoat zinc seal, which protects against the elements even in the harshest of weather conditions
- The unique bar profile almost entirely eliminates wind noise
- Covered, pre-assembled legs for quick and easy fitting
- Comes complete with a fitting kit that includes bespoke pads and spacers, tailored to the mounting points of every vehicle
- Lock upgrade kits available for additional security and theft deterrence
- Configurations available: 2, 3, 4 bar sets
- 2 pairs of load stops included in every set of bars



Das langlebigste und aerodynamischste Stahl-Dachträgersystem von Rhino, mit dem aerodynamischen "Kamm" bar profil.

- Hergestellt aus Edelstahl
- Ausgestattet mit einer anorganischen Deckschicht aus Zinkversiegelung, die auch unter härtesten Wetterbedingungen Schutz bietet
- Die aerodynamische Form des Querträgers eliminiert Windgeräusche nahezu vollständig
- Vormontierte Füße mit Abdeckkappen, für eine schnelle und einfache Montage
- Der KammBar Fleet wird mit einem Montagesatz mit separaten Polstern und Einsätzen geliefert, die speziell für die Befestigungspunkte jedes Nutzfahrzeugs entwickelt wurden
- Für zusätzlichen Diebstahlschutz sind Schlosssätze erhältlich
- Erhältlich in Sätzen von 2, 3 oder 4 Querstangen
- 2 Paar Seitenstützen sind enthalten bei jeden Dachträgersatz



Het meest duurzame stalen dakdragersysteem van Rhino, met het aerodynamische "Kamm" bar profiel.

- Gemaakt van roestvrij staal
- Voorzien van een anorganische toplaag zinkverzegeling, die zelfs onder de zwaarste weersomstandigheden bescherming biedt
- De aerodynamische vorm van de dwarsdragers veroorzaakt vrijwel geen windgeruis
- Voorgemonteerde voetjes met afdekkappen, voor een snelle en eenvoudige montage
- De KammBar Fleet wordt geleverd met een montageset met aparte pads en vulstukken, specifiek passend op de bevestigingspunten van elke bestelwagen
- Slotensets zijn beschikbaar voor een extra diefstalbeveiliging
- Beschikbaar in sets van 2,3 of 4 dwarsdragers
- 2 paar laadstops worden meegeleverd bij iedere set dakdragers



Système de barres de toit le plus durable de Rhino, présentant notre profil de barres "Kamm" le plus aérodynamique.

- Fabriquée en acier inoxydable
- Recouvert d'un revêtement de zinc inorganique pour une protection contre les éléments les éléments, même dans les conditions météorologiques les plus difficiles
- Profil de barres unique éliminant quasiment tout le bruit de vent
- Pieds préassemblés couverts pour un montage facile et rapide
- Livré avec un kit de montage comprenant des patins et entretoises adaptés aux points de montage de chaque véhicule
- Kits de verrouillage renforcé pour plus de sécurité et protection contre les vols
- Configurations disponibles : Jeux de 2, 3 et 4barres
- 2 paires de butées de charge fournies avec chaque jeu de barres



Scan to watch the video

#KammGeneration

# KammRack®



Rhino's fastest ever fitting roof rack combines strength, style and performance to provide additional storage to any van.

- Made from anodised aluminium - light yet extremely strong and durable
- Aerodynamic nose cones made of UV-resistant composite
- Cross bars with aerodynamic "Kamm" profile for low wind noise
- Fast and easy, one-person assembly and fitting thanks to pre-assembled feet and "click in" side frames
- Integrated full length aluminium rear roller that supports loading and unloading



Rhino's schnellster montierbarer Dachkorb kombiniert Stärke, Design und Leistung, um für jedes Nutzfahrzeug zusätzlichen Ladekapazität zu schaffen.

- Hergestellt aus eloxiertem Aluminium - leicht, doch extrem stark und langlebig
- Aerodynamische Seitenträgerendkappen aus UV beständigen Kompositmaterialien hergestellt
- Querträger mit dem aerodynamischen "Kamm" profil sorgt für mininale Windgeräusche
- Die Montage kann schnell und einfach von einer Person durchgeführt werden, unter anderem dank der vormontierten Füße und der einrastenden Seitenrahmen
- Integrierte Aluminium-Leiterrolle für einfaches Be- und Entladen



Rhino's snelst monteerbare imperiaal ooit combineert sterkte, stijl en prestaties om elke bestelwagen van extra laadcapaciteit te voorzien.

- Gemaakt uit geanodiseerd aluminium - licht van gewicht maar toch uitermate sterk
- Neuskegels gemaakt van UV bestendig composiet materialen
- De dwarsdragers hebben het aerodynamische "Kamm" profiel wat zorgt voor minimaal windgeruis
- De montage kan snel en eenvoudig door één persoon worden uitgevoerd, mede door de voormonteerde voetjes en de inklikbare zijframes
- Geïntegreerde aluminium ladderrol voor het gemakkelijk laden en lossen



La galerie Rhino la plus rapide à monter combine résistance, style et performance pour augmenter la capacité de stockage de tout fourgon.

- Fabriquée en aluminium anodisé, léger mais extrêmement résistant et durable
- Capuchons d'extrémité aérodynamiques en composite résistant aux UV
- Barres transversales à profil aérodynamique "Kamm" réduisant le bruit de vent
- Assemblage et montage faciles et rapides par une seule personne, grâce aux pieds préassemblés et aux bâtis latéraux encliquetables
- Rouleau arrière intégré de pleine longueur en aluminium pour faciliter le chargement et déchargement



Scan to watch the video

#KammGeneration



#### Full length, aluminium roller

Aluminium Leiterrolle in voller Breite  
Aluminium ladderrol over de volle breedte  
Rouleau en aluminium de pleine longueur



#### Pre-assembled KammBar legs

Vormontierte KammBar Füße  
Voormonteerde KammBar voetjes  
Pieds KammBar pré-assemblés



#### Aerodynamic nose cones

Aerodynamische Seitenträgerendkappen  
Aerodynamische neuskegels  
Capuchons d'extrémité aérodynamiques

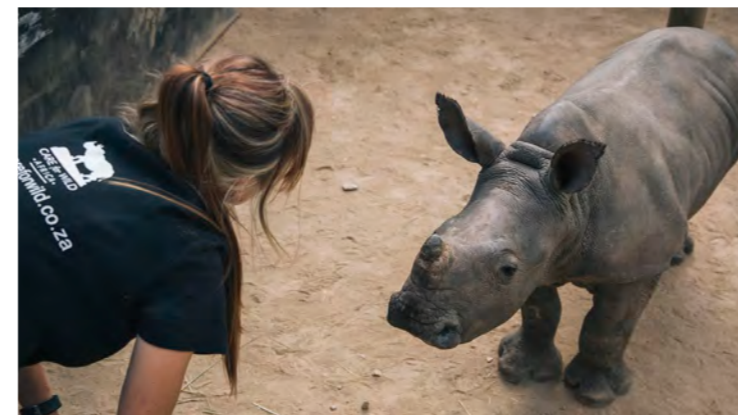

**Full length, aluminium roller**  
Aluminium Leiterrolle in voller Breite  
Aluminium ladderrol over de volle breedte  
Rouleau en aluminium de pleine longueur

**Aerodynamic nose cones**  
Aerodynamische Seitenträgerendkappen  
Aerodynamische neuskegels  
Capuchons d'extrémité aérodynamiques

**Supporting rhino conservation in the wild**  
Ondersteuning voor het behouden van neushoorns in het wild  
Unterstützung für die Erhaltung von Nashörnern in ihrer natürlichen Umgebung  
Soutenir la conservation des rhinocéros dans la nature

**NEW**

# KammRack® Black



A stylish, black version of our bestselling KammRack product, that is just as strong and functional as its silver counterpart.

- Made from black powder-coated aluminium - light yet extremely strong and durable
- Aerodynamic nose cones made of UV-resistant composite
- Cross bars with aerodynamic "Kamm" profile for low wind noise
- Fast and easy, one-person assembly and fitting thanks to pre-assembled feet and side frames that are easily clicked into place
- Integrated full length aluminium rear roller that supports loading and unloading
- In partnership with Care for Wild



Eine elegante schwarze Version unseres Bestsellers KammRack, die genauso stabil und funktionell ist wie sein silbernes Familienmitglied.

- Hergestellt aus schwarz pulverbeschichtetem Aluminium - leicht, doch extrem stark und langlebig
- Aerodynamische Seitenträgerendkappen aus UV beständigen Kompositmaterialien hergestellt
- Querträger mit dem aerodynamischen "Kamm" profil sorgt für mininale Windgeräusche
- Die Montage kann schnell und einfach von einer Person durchgeführt werden, unter anderem dank der vormontierten Füße und der einrastenden Seitenrahmen
- Integrierte Aluminium-Leiterrolle für einfaches Be- und Entladen
- In Zusammenarbeit mit dem Nashorn-Schutzgebiet Care for Wild



Een stijlvolle zwarte versie van onze bestseller KammRack, die net zo sterk en functioneel is als zijn zilveren familielid.

- Gemaakt van zwart gepoedercoat aluminium - licht van gewicht maar toch uitermate sterk
- Neuskegels gemaakt van UV bestendig composiet materialen
- De dwarsdragers hebben het aerodynamische "Kamm" profiel wat zorgt voor minimaal windgeruis
- De montage kan snel en eenvoudig door één persoon worden uitgevoerd, mede door de voormonteerde voetjes en de inklikbare zijframes
- Geïntegreerde aluminium ladderrol voor het gemakkelijk laden en lossen
- In samenwerking met het neushoornreservaat Care for Wild



Une version élégante en noir de notre best seller KammRack est également disponible avec les mêmes caractéristiques que sa petite sœur argentée.

- Fabriqué en aluminium thermolaqué noir, léger mais extrêmement résistant et durable
- Capuchons d'extrémité aérodynamiques en composite résistant aux UV
- Barres transversales à profil aérodynamique "Kamm" réduisant le bruit de vent
- Assemblage et montage faciles et rapides par une seule personne, grâce aux pieds préassemblés et aux bâtis latéraux encliquetables
- Rouleau arrière intégré de pleine longueur en aluminium pour faciliter le chargement et déchargement
- En collaboration avec le sanctuaire de rhinocéros Care for Wild



As part of the launch for KammRack Black, we are proudly working in partnership with the rhino sanctuary Care for Wild.

They are an essential charity based in South Africa that rescues, rehabilitates, and rewilds orphaned and injured rhinos. Thanks to this partnership, the KammRack Black will have a very direct impact in supporting this vital conservation work, with a percentage of KammRack Black sales being donated to the charity.



Scan to learn more

# SafeStow4®



A ladder transportation system that provides you with safe, secure and effortless ladder handling and storage.

- Constructed from highly robust aluminium alloy with corrosion resistant stainless steel components
- Fully adjustable gas-ram assisted lifting and lowering
- Double restraining strap system holds the ladder safely in place
- Rubber cross bar inserts prevent damage to the ladders
- SafeClamp included in single and double ladder options as an additional anti-vibration protection
- Load stops included to prevent ladders from moving to the sides
- Available in four variants for; single, double, extra wide and CAT ladders



Ein Leiterliftsystem das Ihnen einen schnelle, sichere und einfache Lösung zum Be- und Entladen, Sichern und Transportieren von Leitern ermöglicht.

- Hergestellt aus sehr robuster Aluminiumlegierung mit korrosionsbeständigen Edelstahlkomponenten
- Vollständig einstellbares Heben und Senken mittels Gasfedern
- Das doppelte Haltegurtsystem hält die Leiter sicher in Position
- Gummi-einlagen in den Querstreben verhindern Schäden an den Leitern
- SafeClamp ist als zusätzlicher Schutz vor Schwingungen in den Versionen mit Einzel- und Doppelleitern enthalten
- Inklusive Seitenstützen, um zu verhindern, dass die Leiter zur Seite rutscht
- Erhältlich in vier Varianten: Einzel-, Doppel-, extra breite Leitern und Firstleitern



Een ladderlift systeem dat u een snelle, veilige en gemakkelijke oplossing biedt voor het laden, lossen, vastzetten en vervoeren van ladders.

- Gemaakt van zeer robuuste aluminiumlegering met corrosiebestendige roestvrijstalen onderdelen
- Volledig instelbaar heffen en dalen door middel van gasveren
- De dubbele bevestigings gordels houden de ladder stevig op zijn plaats
- Rubberen inlegstukken in de dwarsdragers voorkomen schade aan de ladders
- SafeClamp wordt meegeleverd als extra bescherming tegen trillingen in de versies met enkele en dubbele ladder
- Inclusief zijsteunen om te voorkomen dat de ladder naar de zijkant schuift
- Verkrijgbaar in vier varianten: Enkele, dubbele, extra brede ladders en nokladders



Système de transport d'échelles assurant une manutention et un stockage sûrs et sans effort.

- Fabriqué en alliage d'aluminium extrêmement robuste avec des composants en acier inoxydable
- Montée et descente assistées par vérins à gaz entièrement réglables
- Système à deux sangles de retenue pour maintenir l'échelle en place en toute sécurité
- Inserts de barres transversales en caoutchouc pour protéger les échelles contre les dommages
- Attache SafeClamp comprise dans les options à échelles simples ou doubles comme protection supplémentaire contre les vibrations
- Butées de charges incluses empêchant le mouvement latéral des échelles
- Disponible en quatre variantes d'échelle : simple, double, extra large, et de toit



Scan to watch the video



#### SafeStow4 Double Ladder

SafeStow4 Doppelleiter  
SafeStow4 dubbele ladder  
SafeStow4 Double échelle



#### Loading and unloading assistance

Unterstützung beim Be- und Entladen  
Hulp bij het laden en lossen  
Chargement et déchargement assistés



#### Lockable for added theft-deterrence (padlock not included)

Abschließbar für zusätzliche Diebstahlsicherung (Schloss nicht enthalten)  
Afsluitbaar voor extra diefstalbeveiliging (slot niet inbegrepen)  
Verrouillable pour mieux dissuader du vol (cadenas non compris)



# LadderStow™



The LadderStow provides an easy-to-use and ergonomic solution for securing ladders on low roof commercial vehicles.

- Made from clear anodised aluminium and low weight / high strength ratio composites
- Adjustable guideposts for accommodating different ladder types
- Adjustable strap and buckle for fixing ladder in place at the rear
- Can accommodate up to 3 ladder tier sections
- Extensively internally tested



Der LadderStow bietet eine einfach zu bedienende und ergonomische Lösung zur Sicherung von Leitern auf Nutzfahrzeugen mit niedrigem Dach.

- Hergestellt aus klar eloxiertem Aluminium und Kompositmaterialien mit einem geringen Verhältnis von Gewicht zu hoher Stärke
- Verstellbare Führungsstützen zur Anpassung an verschiedene Leitertypen
- Verstellbarer Gurt und Schnalle zur Sicherung der Leiter hinten
- Geeignet für bis zu dreiteilige Leitern
- Ausführlich intern getestet



De LadderStow biedt een gebruiksvriendelijke en ergonomische oplossing voor het vastmaken van ladders op bedrijfsvoertuigen met een laag dak.

- Gemaakt van blank geanodiseerd aluminium en composieten met een lage gewichts - en hoge sterkteverhouding
- Verstelbare houders voor verschillende soorten ladders
- Verstelbare riem en gesp om de ladder aan de achterzijde vast te zetten
- Geschikt voor maximaal driedelige ladder
- Uitvoerig intern getest



Le LadderStow constitue une solution ergonomique et facile à utiliser pour charger et décharger les échelles des utilitaires à toit bas.

- En aluminium anodisé incolore et de composites à faible poids / haute résistance
- Montants de guidage adaptés à différents types d'échelles
- Sangle et boucle réglables pour fixer l'échelle en place à l'arrière
- Peut maintenir 3 sections d'échelle encastrées
- Tests rigoureux en interne



**Adjustable strap and buckle**  
Verstellbarer Gurt und Schnalle  
Verstelbare riem en gesp  
Sangle et boucle réglables

**Adjustable guide posts**  
Verstellbare Führungsstützen  
Verstelbare houders  
Montants de guidage réglables

**Accommodates up to 3 tier ladder sections**  
Geeignet für bis zu dreiteilige Leitern  
Geschikt voor maximaal driedelige ladder  
Peut maintenir 3 sections d'échelle encastrées

# SafeClamp®



**A revolutionary ladder clamping system that incorporates strength, speed and style.**

- 5 x faster than standard ladder clamps
- Manufactured from tough composite materials and stainless steel
- Excellent corrosion resistance
- High visibility handle and red safety catch
- Lockable for additional theft deterrence and security
- Accommodates up to 3 ladder tier sections
- Extensively internally life cycle tested



**Ein innovatives Leiterklemmsystem, das Stärke, Sicherheit und Design in sich vereint.**

- 5 x schneller als vergleichbare Leiterklemmen
- Hergestellt aus starken Verbundwerkstoffen und Edelstahl
- Hervorragende Korrosionsbeständigkeit
- Gut erkennbarer gelber Knopf und Handgriff und roter Sicherheitsverschluss
- Abschließbar für zusätzlichen Diebstahlschutz
- Geeignet für bis zu 3-teilige Leitern
- Ausführlich getestet für eine lange Betriebsdauer



**Een innovatief ladderklemmsysteem dat kracht, veiligheid en design combineert.**

- 5 x sneller dan vergelijkbare ladderklemmen
- Vervaardigd uit sterke composietmaterialen en roestvrij staal
- Uitstekende corrosieweerstand
- Goed zichtbare gele knop en handgreep en rode veiligheidspal
- Afsluitbaar voor extra diefstalbeveiliging
- Geschikt voor maximaal 3-delige ladde
- Uitvoerig getest voor een lange levensduur



**Alliant robustesse, rapidité et style, l'attache d'échelle SafeClamp de Rhino est un système révolutionnaire.**

- 5 fois plus rapides que les attaches d'échelles standard
- Fabriquée en matériaux composites résistants et en acier inoxydable
- Excellente résistance à la corrosion
- Cliquet de sécurité rouge, poignée et bouton supérieur haute visibilité
- Verrouillable pour mieux dissuader du vol et sécurité
- Peut maintenir 3 sections d'échelle encastrées
- Tests rigoureux de durée de vie en interne



Scan to watch the video



**5 x faster than standard ladder clamps**

5 x schneller als vergleichbare Leiterklemmen  
5 x sneller dan vergelijkbare ladderklemmen  
5 fois plus rapides que les attaches d'échelles standard



**Manufactured from tough composite materials and stainless steel**

Hergestellt aus starken Verbundwerkstoffen und Edelstahl  
Vervaardigd uit sterke composietmaterialen en roestvrij staal  
Fabriquée en matériaux composites résistants et en acier inoxydable



**Excellent corrosion resistance**

Hervorragende Korrosionsbeständigkeit  
Uitstekende corrosieweerstand  
Excellente résistance à la corrosion



**Key lockable dual openings**  
Doppelöffnungen mit Schlüssel abschließbar  
Met een sleutel afsluitbare dubbele openingen  
Double ouverture verrouillable

**Rubber O-Ring**  
O-Ring aus Gummi  
Rubberen O-ring  
Joint torique en caoutchouc

**PVC lining optional**  
PVC-Beschichtung  
PVC binnenbekleding  
Nouveau manchon en PVC

# PipeTube Pro®



**Reliable and stylish system for securely and safely transporting copper pipe, plastic conduit and other lengthy materials.**

- Made from powder coated aluminium and high quality composite
- Optional PVC Lining
- Rubber O-Ring which creates a tight seal when the nose cone is closed
- Aerodynamic nose cone design for reduced wind noise
- Strong bulkhead within tube protects nose cone
- Key lockable dual openings (2 keys supplied)
- With industry leading capacity (66 x 15mm tubes - unlined)



**Zuverlässiges und elegantes System für den gesicherten Transport von Kupferrohren, Kunststoffrohren und anderen langen Materialien.**

- Hergestellt aus pulverbeschichtetem Aluminium und hochwertigem Verbundwerkstoff
- Optionale PVC-Beschichtung
- O-Ring aus Gummi, der beim Schließen des Nasenteils eine dichte Abdichtung gewährleistet
- Das aerodynamische Design des Nasenteils reduziert Windgeräusche und den Kraftstoffverbrauch
- Eine starke Trennwand in der Röhre schützt den Nasenteil
- Doppelöffnungen mit Schlüssel abschließbar (2 Schlüssel enthalten)
- Mit einer führenden Kapazität (66 x 15mm Rohre - auf der Innenseite nicht beschichtet)



**Bedrijfszeker en stijlvol systeem voor het veilig vervoeren van koperen buizen, kunststofbuizen en ander lange materialen.**

- Gemaakt van gepoedercoat aluminium en hoogwaardig composiet
- Optionele PVC-binnenbekleding
- Rubberen O-ring die zorgt voor een strakke afdichting wanneer de neuskegel wordt gesloten
- Het aerodynamische ontwerp van de neuskegel zorgt voor minder windgeruis en een lager brandstofverbruik
- Een sterk tussenschot in de koker beschermt de neuskegel
- Met een sleutel afsluitbare dubbele openingen (2 sleutels meegeleverd)
- Met toonaangevende capaciteit (66 x 15mm buizen - binnenzijde niet bekleed)



**Système fiable et stylé pour transporter en toute sûreté et sécurité les tuyaux en cuivre, conduits en plastique et autres matériels longs.**

- Fabriqué en aluminium à revêtement par poudre et composite de première qualité
- Revêtement interne en PVC en option
- Joint torique en caoutchouc assurant l'étanchéité lorsque le capuchon d'extrémité est fermé
- Conception aérodynamique des capuchons d'extrémité pour moins de bruit de vent et un meilleur rendement carburant
- Cloison robuste à l'intérieur du tube pour la protection des capuchons d'extrémité
- Double ouverture verrouillable (2 clés fournies)
- Capacité leader du marché (66 tubes de 15 mm - sans revêtement interne)



Scan to watch the video

# AluminiumLadder™



The Rhino AluminiumLadder combines strength and style, to provide one of the most durable and aesthetically pleasing roof access products for commercial vehicles.

- Utilises highly robust aluminium handrails and glass filled nylon rungs - an extremely lightweight solution
- Easy grip aluminium side rails
- Anti-slip ladder rungs
- Bespoke fitting brackets for every vehicle
- 120kg safe working load
- Available in 6, 7 and 8 rung configurations



Die Rhino AluminiumLadder kombiniert Stärke und Design und bietet einen dauerhaften Zugang zum Dach von Nutzfahrzeugen.

- Ausgestattet mit robusten Aluminium-Griffstangen und glasfaserverstärkten Nylonsprossen - eine extrem leichte Lösung
- Leicht zu benutzende Aluminium-Griffe
- Rutschfeste Leiterstufen
- Maßgeschneiderte Halterungen für jedes Fahrzeug
- 120 kg maximale Arbeitslast
- Erhältlich mit 6, 7 oder 8 Stufen



De Rhino AluminiumLadder combineert sterkte en design, en biedt daarmee een duurzame toegang tot het dak van lichte bedrijfswagens.

- Uitgerust met stevige aluminium leuning en glasvezel versterkte nylon sporten - een uiterst lichtgewicht oplossing
- Gemakkelijk te gebruiken aluminium leuning
- Anti-slip laddertreden
- Montagebeugels op maat voor ieder voertuig
- 120 kg maximale werkbelasting
- Verkrijgbaar met 6, 7 of 8 treden



L'échelle AluminiumLadder Rhino allie la robustesse et le style pour former l'un des produits les plus esthétiquement réussis et les plus durables d'accès au toit des véhicules utilitaires.

- Grâce à l'utilisation de montants en aluminium d'une extrême robustesse et de barreaux en nylon renforcé de fibre de verre, l'Aluminium Ladder offre une solution ultra légère
- Montants en aluminium faciles à tenir
- Barreaux d'échelle antidérapants
- Supports de fixation sur mesure
- charge maximale d'utilisation 120 kg
- disponible dans des configurations de 6, 7 et 8 échelons



**Anti-slip ladder rungs**  
Rutschfeste Leiterstufen  
Anti-slip laddertreden  
Barreaux d'échelle antidérapants



**Bespoke fitting brackets**  
Maßgeschneiderte Halterungen  
Montagebeugels op maat  
Supports de fixation sur mesure



**Easy-grip aluminium side rails**  
Leicht zu benutzende Aluminium-Griffe  
Gemakkelijk te gebruiken aluminium leuning  
Montants en aluminium faciles à tenir



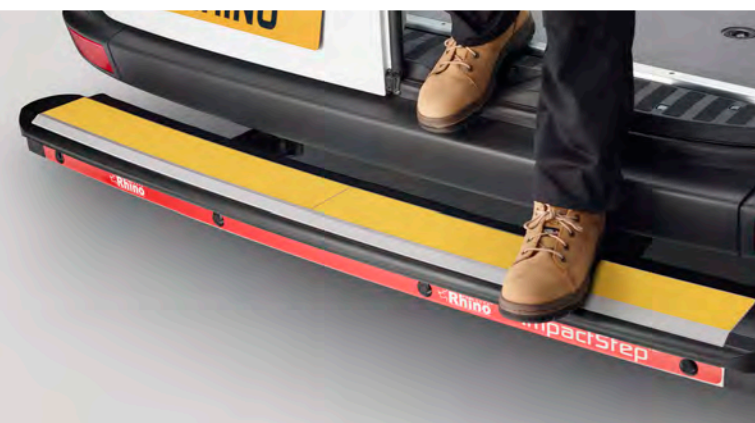

# ImpactStep®



Rhino Products' ImpactStep provides easier access to the load area of the vehicle and protects it from low-speed parking and loading impacts.

- Twin rubber buffer shock absorbers and a unique pivoting bracket protect the rear of the vehicle upon impact
- It can resist an impact of up to 6 tonnes in low-speed collisions (3mph / 5 km/h)
- Protects the rear of the van also upon non-central impacts
- High visibility gripping surface
- Quick and simple fitting installation
- Available with and without reversing sensors, and with **Connect+** for selected vehicles



Die ImpactStep von Rhino Products erleichtert den Zugang zum Laderaum des Fahrzeugs und schützt das Heck beim Einparken und Beladen vor Kollisionen mit geringer Geschwindigkeit.

- Zwei Gummistoßdämpfer und ein spezieller Schwenkbügel schützen das Heck des Fahrzeugs im Falle eines Aufpralls
- Er kann bei Kollisionen mit geringer Geschwindigkeit (3 mph / 5 km/h) einer Kraft von bis zu 6 Tonnen standhalten
- Schützt das Heck des Fahrzeugs auch bei Kollisionen unter verschiedenen Winkeln
- Trittstufe mit guter Griffbarkeit und Sichtbarkeit
- Schnelle und einfache Montage
- Erhältlich mit und ohne Rückfahrssensoren sowie mit **Connect+** für bestimmte Fahrzeuge



De ImpactStep van Rhino Products biedt eenvoudiger toegang tot de laadruimte van het voertuig en beschermt de achterkant tegen botsingen met lage snelheid bij het parkeren en laden.

- Dubbele rubberen schokdempers en een speciale draaibare beugel beschermen de achterkant van het voertuig bij een eventuele botsing
- Het is bestand tegen een kracht tot 6 ton bij aanrijdingen met een lage snelheid (3 mph / 5 km/h)
- Beschermt de achterkant van de auto ook bij botsingen onder een andere hoek
- Opstap met een goede grip en zichtbaarheid
- Snelle en eenvoudige montage
- Verkrijgbaar met en zonder achteruitrijssensoren, en met **Connect+** voor bepaalde voertuigen



ImpactStep de Rhino Products facilite l'accès à la zone de chargement du véhicule et protège l'arrière des impacts subis lors du stationnement à faible vitesse et du chargement.

- Doubles tampons amortisseurs en caoutchouc et support pivotant unique protégeant l'arrière du véhicule en cas d'impact
- Peut résister à un impact de jusqu'à 6 tonnes lors de collisions à faible vitesse (3 mph / 5 km/h)
- Protège également l'arrière du véhicule lors d'impacts excentrés
- Surface antidérapante haute visibilité
- Pose simple et rapide
- Disponible avec et sans capteurs de recul, et avec **Connect+** pour certains véhicules



Scan to watch the video

## High visibility tread

Deutlich sichtbare Oberfläche  
Duidelijk zichtbaar oppervlak  
Marche haute visibilité

## Protects rear of vehicle upon impact

Schützt den Heckbereich des Fahrzeugs im Falle eines Aufpralls  
Beschermt de achterkant van het voertuig bij een botsing  
Protège l'arrière du véhicule en cas d'impact

## Innovative, cost-saving, safe

Innovativ, kosteneffektiv, sicher  
Innovatief, kostenbesparend, veilig  
Solution innovante, économique et sûre

# AccessStep™



AccessStep has been designed with the day to day health and safety of van users in mind.

- Anti-slip tread plates for extra grip
- Rigid steel support frame - unique 2 coat process of electro-paint primer and polyester black powder coating ensures maximum corrosion resistance
- Quick and simple fitting installation via bespoke outriggers for every vehicle
- Choice of colours: yellow or black
- Available with or without reverse parking sensors or with **Connect+**
- Extensively internally load tested



Bei der Entwicklung der AccessStep standen der tägliche Schutz und die Sicherheit der Benutzer von Nutzfahrzeugen an erster Stelle.

- Rutschfeste Trittplatten für zusätzlichen Griff
- Stabiler Stahlgrundrahmen - das besondere 2-Schicht-Verfahren aus einer elektrolytischen Grundlackierung und einer schwarzen Polyester-Pulverbeschichtung sorgt für maximale Korrosionsbeständigkeit
- Schnelle und einfache Montage durch maßgeschneiderte Halterungen für jedes Fahrzeug
- Erhältlich in den Farben Schwarz oder Gelb
- Erhältlich mit und ohne Rückfahrssensoren sowie mit **Connect+**
- Ausführlich intern auf Belastbarkeit geprüft



De AccessStep is ontworpen met het oog op de dagelijkse bescherming en veiligheid van gebruikers van lichte bedrijfswagens.

- Anti-slip profielplaten voor extra grip
- Stabiel stalen basisframe - het unieke 2-laags proces van een elektrolytische grondlaag en een polyester zwarte poedercoating zorgt voor maximale corrosiebestendigheid
- Snelle en eenvoudige montage door middel van op maat gemaakte ophangbeugels voor elk voertuig
- Leverbaar in de kleur zwart of geel
- Verkrijgbaar met en zonder achteruitrijssensoren, en met **Connect+**
- Uitvoerig intern getest op belastbaarheid



L'AccessStep a été conçu en mettant l'accent sur la santé et la sécurité au quotidien des utilisateurs de fourgons.

- Marches antidérapantes pour une meilleure adhérence
- Bâti de support en acier rigide - un processus unique à 2 couches, apprêt électrodéposé et poudre polyester noire, assure une résistance maximale à la corrosion
- Installation simple et rapide par le biais de portants adaptés à chaque véhicule
- Choix de couleur : jaune ou noir
- Disponible avec ou sans capteurs de recul ou avec **Connect+**
- Tests de charge rigoureux en interne



**Anti-slip tread plates**  
Rutschfeste Trittplatten  
Anti-slip profielplaten  
Marches antidérapantes



**Available options: twin and triple**  
Erhältliche Optionen: zwei - oder dreiteilig  
Beschikbare opties: twee - of driedelig  
Options disponibles: double et triple



**With a reflective strip for better visibility**  
Mit einem reflektierenden Streifen für bessere Sichtbarkeit  
Met een reflecterende strip voor een betere zichtbaarheid  
Avec bande réfléchissante pour une meilleure visibilité



#### With a reflective strip for better visibility

Mit einem reflektierenden Streifen für bessere Sichtbarkeit  
Met een reflecterende strip voor een betere zichtbaarheid  
Avec bande réfléchissante pour une meilleure visibilité



#### Removable centre section

Abnehmbares Mittelteil  
Uitneembaar middendeel  
Section centrale amovible



#### 110 degree towing angle

Drehwinkel von 110 Grad  
Draaihoek van 110 graden  
Angle de tractage de 110 degrés

# TowStep™



A full-width rear access step designed for towing trailers, which features a unique, user friendly removable centre section.

- Compatible with a wide range of tow hooks available on the UK and EU markets
- Industry leading 110° towing angle
- Anti-slip tread plates for extra grip
- Rigid support frame - unique 2 coat process of electro-paint primer and polyester black powder coating ensures maximum corrosion resistance
- The TowStep comes with an additional option, where you can attach a padlock to the centre section
- Available in black and yellow
- Available with or without reversing sensors, or with **Connect+**
- Extensively internally load tested



Eine Hecktrittstufe in voller Breite für Nutzfahrzeuge mit einer Anhängerkupplung, mit einem leicht abnehmbaren Mittelteil.

- Geeignet für eine Reihe von Anhängerkupplungen, die auf dem britischen und dem EU-Markt erhältlich sind
- Dank der flügel förmigen Trittstufen hat der Anhänger einen Drehwinkel von 110°
- Rutschfeste Trittplatten für zusätzlichen Griff
- Stabiler Grundrahmen - das besondere 2-Schicht-Verfahren aus einer elektrolytischen Grundlackierung und einer schwarzen Polyester-Pulverbeschichtung sorgt für maximale Korrosionsbeständigkeit
- Der TowStep bietet eine zusätzliche Option, bei der ein Vorhängeschloss am Mittelteil angebracht werden kann
- Erhältlich in den Farben Schwarz oder Gelb
- Erhältlich mit und ohne Rückfahr sensoren sowie mit **Connect+**
- Ausführlich intern auf Belastbarkeit geprüft.



Een opstaptrede over de volle breedte voor voertuigen die zijn uitgerust met een trekhaak, met een eenvoudig te verwijderen middendeel.

- Geschikt voor een groot aantal trekhaken die op de Britse en EU-markt verkrijgbaar zijn
- Dankzij de vleugelvormige opstaptreden heeft de aanhangwagen een draaihoek van 110°
- Anti-slip profielplaten voor extra grip
- Stabiel basisframe - het unieke 2-laags proces van een elektrolytische grondlaag en een polyester zwarte poedercoating zorgt voor maximale corrosiebestendigheid
- De TowStep wordt geleverd met een extra optie, waarbij u een hangslot aan het middendeel kunt bevestigen
- Leverbaar in de kleur zwart of geel
- Verkrijgbaar met en zonder achteruitrij sensoren, en met **Connect+**
- Uitvoerig intern getest op belastbaarheid



Marchepied pleine largeur d'accès arrière pour les véhicules équipés de boules d'attelage, doté d'une section centrale amovible unique, facile à déposer.

- Compatible avec une vaste gammes de boules d'attelage présentes sur les marchés du Royaume-Uni et de l'Union européenne
- Marches latérales en forme d'aile permettant à la remorque un angle de tractage de 110°
- Marches antidérapantes pour une meilleure adhérence
- Bâti de support en acier rigide - un processus unique à 2 couches, apprêt électrodéposé et poudre polyester noire, assure une résistance maximale à la corrosion
- Le TowStep offre une option supplémentaire, permettant de fixer un cadenas sur la section centrale
- Disponible en noir et en jaune
- Disponible avec ou sans capteurs de recul ou avec **Connect+**
- Tests de charge rigoureux en interne



## Seamless integration of vehicle OEM parking sensors into a Rhino step.

- Making alterations to introduce an external step with parking detection technology has previously been a time-consuming process, often requiring specialist knowledge, complicated rewiring and of course, added expenditure
- **Connect+** allows your vehicle's Original Equipment reversing sensors to be seamlessly integrated directly into your Rhino Products step via a simple 'plug and play' cable
- Currently compatible for select vehicles across our entire step range



## Nahtlose Integration der originalen Einparkensoren in eine Rhino-Hecktrittstufe.

- Die Nachrüstung einer Trittstufe mit Parkensoren war bisher ein zeitaufwändiger Prozess, der oft Fachkenntnisse, zusätzliche Verkabelung und natürlich auch zusätzliche Kosten erforderte
- **Connect+** löst dieses Problem, indem jeder OEM-Sensor über ein einfaches Plug-and-Play-Kabel in die Trittstufe integriert wird
- **Connect+** ist zur Zeit für eine bestimmte Anzahl von Fahrzeugen geeignet, die mit unseren Hecktrittstufen ausgestattet werden können



## Naadloze integratie van de originele parkeersensoren in een Rhino-opstaptrede.

- Het achteraf aanpassen van een opstaptrede met parkeersensoren was voorheen een tijdrovend proces, waarvoor vaak specialistische kennis, extra bekabeling en natuurlijk extra kosten nodig waren
- **Connect+** lost dit probleem netjes op door elke OEM-sensor in de opstaptrede te integreren via een eenvoudige 'plug and play' kabel
- **Connect+** is momenteel geschikt voor een aantal voertuigen die met onze achteropstappen kunnen worden uitgerust



## Parfaite intégration des capteurs de stationnement d'origine dans le marchepied Rhino.

- Les modifications nécessaires à l'addition d'un marchepied externe avec technologie de détection de stationnement prenaient souvent des connaissances spécialisées, un câblage compliqué et, naturellement des dépenses supplémentaires
- **Connect+** permet d'intégrer sans difficulté les capteurs de recul d'origine de votre véhicule directement dans le marchepied Rhino Products à un simple câble prêt à l'emploi 'plug & play'
- Actuellement compatible avec certains véhicules de l'ensemble de notre gamme d'échelons

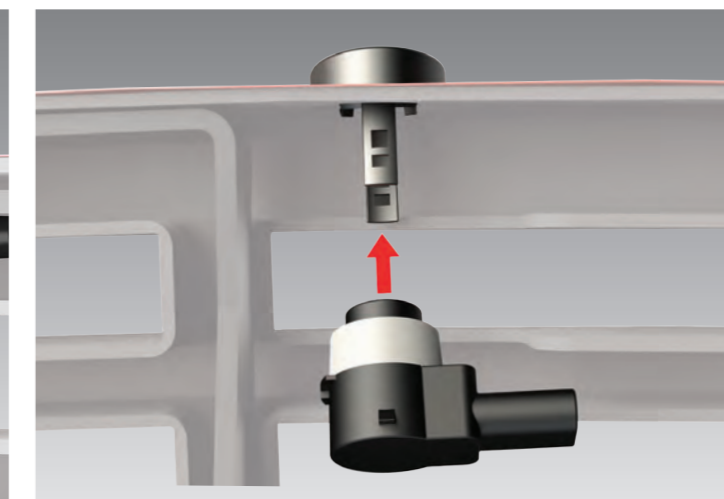
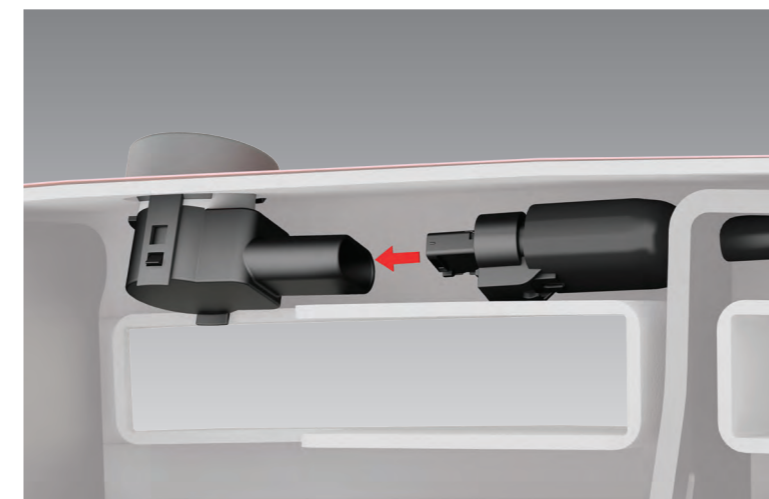

Scan to watch the video

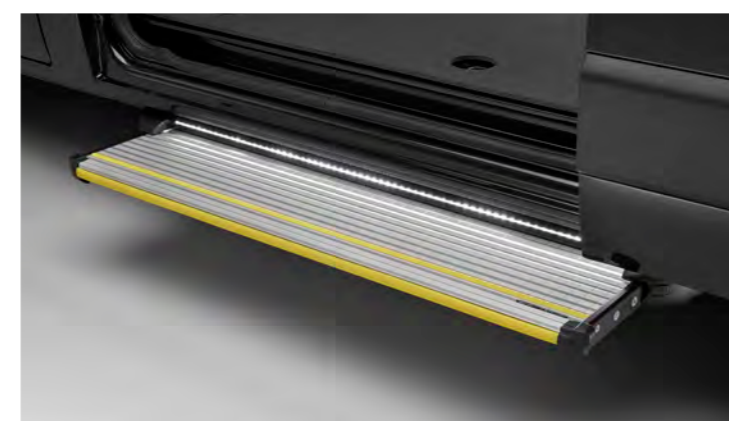
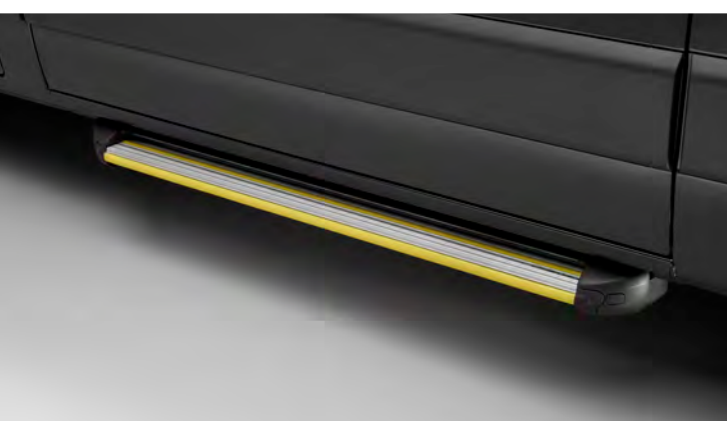

**Sleek design**  
Elegantes Design  
Strakke voorgeving  
Lignes épurées

**LED lights as standard**  
Standard-LED-Leuchtbalken  
Standaard LED-stripverlichting  
Bande lumineuse à LED en standard

**Sensitive edge safety feature**  
Berührungsempfindliche Kante als Sicherheitsmerkmal  
Gevoelige rand als veiligheidsvoorziening  
Bord sensible de sécurité

**glide.step™**



**A cutting edge, heavy-duty electric side access step.**

- Ridged guide wheels that run on stainless steel rails ensure the step is fit for continuous use day-in-day-out
- Powerful motor - step will deploy at any angle you may be parked
- Sensitive edge - a failsafe that halts power to the motor upon coming into contact with an obstruction
- Removable underside covers make cleaning the step extremely easy
- Dashboard switch that informs the driver whether the step is currently deployed, stowed or moving
- With black tread end caps that integrate seamlessly with the step's plastic corners and new anodised aluminium tread
- Available in 600mm and 1200mm
- Safe working load 200kg



**Eine moderne, leistungsstarke elektrische Trittstufe für den seitlichen Einstieg.**

- Dank der gezahnten Führungsräder, die auf Edelstahlschienen laufen, ist die Trittstufe für den Dauereinsatz geeignet, Tag für Tag
- Leistungsstarker Motor - die Trittstufe lässt sich in jedem Neigungswinkel ausfahren
- Eine berührungsempfindliche Kante, welches die Spannungsversorgung zum Motor unterbricht, wenn die Trittstufe an ein Hindernis anstößt
- Abnehmbare Abdeckungen an der Unterseite erleichtern die Reinigung der Stufe
- Ein Schalter am Armaturenbrett informiert den Fahrer darüber, ob die Stufe ausgefahren, eingefahren oder in Bewegung ist
- Mit schwarzen Endkappen, die sich nahtlos in die Kunststoffecken der Stufe einfügen, und einer neuen, eloxierten Aluminiumtrittfläche
- Erhältlich in Breiten von 600mm und 1200mm
- Maximale Arbeitslast 200kg



**Een geavanceerde, krachtige elektrische opstap voor gebruik aan de zijkant.**

- Geribbelde geleidingswielen die op roestvrijstalen rails lopen, zorgen ervoor dat de opstaprede geschikt is voor continu gebruik, dag in dag uit
- Krachtige motor- de opstaprede zal onder elke hellingshoek uitschuiven
- Een gevoelige veiligheidsrand die de stroomtoevoer naar de motor onderbreekt wanneer de trede een obstakel raakt
- Afneembare afdekkingen aan de onderzijde zorgen ervoor dat de opstap gemakkelijk te reinigen is
- Een schakelaar op het dashboard informeert de bestuurder of de trede uitgeschoven, ingeschoven of in beweging is
- Voorzien van zwarte eindkappen die naadloos aansluiten op de kunststof hoeken van de trede en een nieuw geanodiseerd aluminium loopvlak
- Beschikbaar in breedtes van 600mm en 1200mm
- Maximale belastbaarheid 200kg



**Marchepied électrique robuste de pointe pour accès latéral.**

- Roues de guidage striées montées sur des rails en acier inoxydable assurant l'utilisation continue du marchepied jour après jour
- Puissant moteur - le marchepied se déploie quel que soit l'angle de stationnement
- Bord sensible - dispositif à sécurité intrinsèque conçu pour couper l'alimentation au moteur dès le contact avec un obstacle
- Capots inférieurs amovibles pour un nettoyage extrêmement facile
- Interrupteur sur la planche de bord informant le conducteur de l'état du marchepied : déployé, rétracté ou en mouvement
- Capuchons d'extrémité de marche noirs totalement intégrés aux cornières en plastique du marchepied et à la nouvelle marche en aluminium anodisé
- Disponible en 600mm et 1 200mm
- Charge maximale d'utilisation de 200kg



Scan to watch the video





Folding step that provides the best possible reliability and performance.

- Completely new folding step design
- Seamlessly integrates into vehicle floor thanks to cut-away design
- Two single action dampers slow the step during deployment to provide quiet and safe operation
- Rubber bump stops cushion the step as it closes
- With ridged aluminium anti-slip tread
- Featuring a built-in easy grip handle to aid stowing and deployment
- Extensively tested
- Safe working load: 250kg



Ein klappbarer Tritt, der die höchste Zuverlässigkeit und Leistung bietet.

- Völlig neues Design
- Integriert sich dank seines speziellen Designs nahtlos in den Fahrzeugboden
- Zwei einzelne Dämpfer bremsen die Stufe während der Benutzung für einen leisen und sicheren Betrieb
- Gummi-Puffer stützen die Stufe beim Schließen.
- Mit geriffelter Aluminium-Antirutsch-Lauffläche.
- Mit einem eingebauten Griff, der das Ein- und Ausklappen erleichtert
- Umfangreich getestet
- Maximale Arbeitslast 250kg
- Fold Step ist kein Standardprodukt auf dem EU-Markt



Een opklapbare trede die de meeste betrouwbaarheid en prestaties biedt.

- Compleet nieuw ontwerp
- Integreert naadloos in de vloer van het voertuig dankzij het speciale ontwerp
- Twee enkelvoudige dempers zorgen ervoor dat de trede tijdens het gebruik wordt afgeremd voor een stille en veilige werking
- Rubberen stootranden ondersteunen de trede bij het sluiten
- Met geribbeld aluminium antislip loopvlak
- Met een ingebouwde handgreep om te helpen bij het in - en uitklappen
- Uitvoerig getest
- Maximale belastbaarheid 250kg
- Fold Step is geen standaardproduct op de EU-markt



Marchepied escamotable offrant la meilleure fiabilité et performance possible.

- Conception de repliement totalement nouvelle
- Parfaite intégration dans le plancher du véhicule grâce au concept de découpe
- Deux amortisseurs simple effet ralentissent le marchepied pendant le déploiement pour assurer un fonctionnement sûr et silencieux
- Butées en caoutchouc pour amortir la fermeture du marchepied
- Marche antidérapante striée en aluminium
- Doté d'une poignée encastrée facile à tenir pour faciliter le repliement et le déploiement
- Soumis à des tests rigoureux
- Charge maximale d'utilisation : 250kg
- FoldStep n'est pas un produit standard sur le marché de l'UE



Scan to watch the video



**Built-in easy grip handle**  
Integrierter Griff  
Ingebouwde handgreep  
Poignée encastrée facile à tenir



**Anti-slip aluminium tread**  
Rutschfeste Aluminium-Lauffläche  
Antislip aluminium loopvlak  
Marche en aluminium antidérapante



**Single Action Dampers**  
Einzelne Dämpfer  
Enkelvoudige dempers  
Amortisseurs simple effet



**Head Office**

Rhino House, Deans Road,  
Ellesmere Port,  
CH65 4DR, United Kingdom

**+44 (0) 151 319 2931**  
[sales@rhinoproducts.co.uk](mailto:sales@rhinoproducts.co.uk)

**European Head Office**

Rhino Products BV, Orionpoort 3,  
5971 LZ Venlo-Grubbenvorst,  
Netherlands

**+31 (0) 773 510 133**  
[sales@rhinoproducts.eu](mailto:sales@rhinoproducts.eu)

**Rhino Products France**

Rhino Products SARL,  
4-14 Rue Ferrus, FR75014  
Paris, France

**+31 (0) 773 510 133**  
[sales@rhinoproducts.eu](mailto:sales@rhinoproducts.eu)

**Rhino Products Nordic**

Rhino Products Nordic AB,  
Processvägen 2,  
435 33 Mölnlycke, Sweden

**+46 (0) 565-510 05**  
[info@rhinoproducts.se](mailto:info@rhinoproducts.se)

**Rhino Products Eastern Europe**

Rhino Products Sp. z o.o.  
ul. Korczyńska 39,  
38-400 Krosno, Poland

**+48 13 42 42 007**  
[sales@rhinoproducts.pl](mailto:sales@rhinoproducts.pl)

[www.rhinoproducts.co.uk](http://www.rhinoproducts.co.uk)

